

inurma

ENVIRONMENTAL TECHNICAL SOLUTIONS

FICHA TÉCNICA

ALTANO II CONTENDOR 180



ALTANO II CONTENEDOR 180

Carro barretero con dos contenedores de 90 L con cajón portaobjetos de gran capacidad con cerradura.

Los sistemas de fijación están pensados para permitir un manejo ágil y dinámico, aún si se montan tres herramientas.

Los soportes para herramientas también están diseñados para poder llevar escobas y palas convencionales.

Equipado con dos ruedas laterales neumáticas de \varnothing 50 cm con catadióptricos como medida de seguridad. Ofrecemos la opción de sustituirlas por dos ruedas macizas ultraligeras que únicamente incrementan su peso en 200 g.

Rueda delantera con freno

Adhesivos reflectantes como medida de seguridad vial

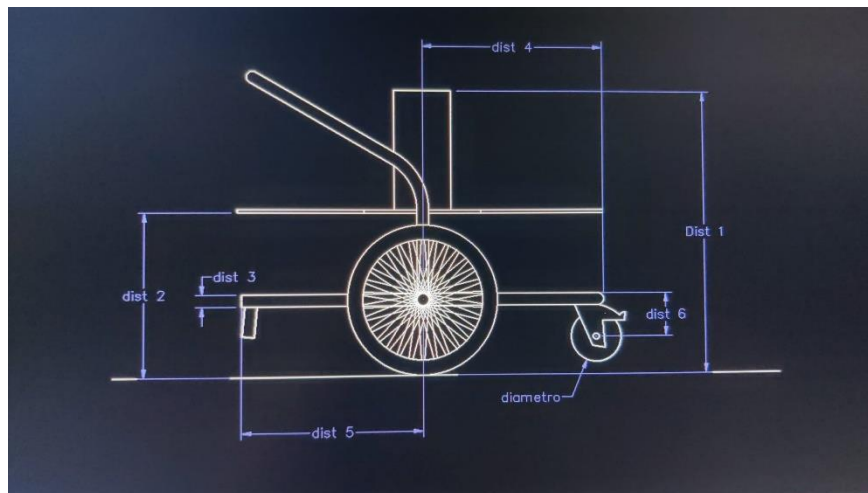

Dist 1: 90 cm
 Dist 2: 50 cm
 Dist 3: 3 cm
 Dist 4: 60 cm
 Dist 5: 45 cm
 Dist 6: 15 cm
 \varnothing rueda pequeña: 16 cm
 \varnothing rueda grande: 50 cm

CARACTERÍSTICAS TÉCNICAS

1. Material	Chasis: Acero inoxidable AISI 304 Cajón: Aluminio
2. Diámetro ruedas	\varnothing 50 cm
3. Capacidad contenedor	90L x 2
4. Capacidad cajón	22.8 L
5. Soporte para herramientas	4

RUEDA CON FRENO



CAJÓN PORTAOBJETOS



RUEDA MACIZA



PATA DE APOYO



CERRADURA CON LLAVE



COLORES DISPONIBLES



LADO 1



LADO 2



TRASERO